



BOERDERIJENSTICHTING NOORD-HOLLAND NIEUWSBRIEF NR. 12

STEUN VOOR DE STOLP

Met de aktie die in december vorig jaar van start is gegaan zijn inmiddels goede resultaten geboekt. De aktie heeft als doel de naamsbekendheid van onze Boerderijenstichting te vergroten en nieuwe donateurs te werven.

Vooraf bij gemeentebesturen is het van belang dat het werk van onze stichting bekend is en er op directe of indirecte wijze invloed kan zijn op gemeentelijk beleid.

Inmiddels zijn met de aktie:

- alle gemeentebesturen (colleges en raadsleden) benaderd met de aktiefolder en een speciale brief;
- alle gemeentehuizen ingeschakeld als verspreidingspunt van de folder naar het publiek;
- 650 stolpbewoners benaderd met de aktiefolder en een speciale brief; in Noord-Kennemerland, Noordkop, Texel, Wieringen, Casticum, Uitgeest en Beemster;
- alle architecten benaderd in het gebied Noord-Holland-Noord.

De aktie leverde tot nog toe 185 nieuwe donateurs op (ook een aantal gemeenten), een éénmalige donatie en vele verzoeken om informatie van verschillende aard. Verzoeken om informatie kwamen van de gemeenten (en raadsleden van) Heerhugowaard, Noorder-Koggenland, Waterland en Haarlemmermeer. Ook de fractie D66 van provinciale staten verzocht om informatie over ons werk.

Al met al een flinke ondersteuning van onze activiteiten en een nog bredere basis om de doelstelling te verwezenlijken: het bevorderen van het behoud van Noordhollandse boerderijen, in het bijzonder de stolpboerderij. De twee middelen om deze doelstelling te realiseren zijn voorlichting en advisering. Wij zijn de provincie Noord-Holland alsmede de Stichting Noordhollandse Welstandscommissie erkentelijk voor de financiële steun die nu gaandeweg verbreed wordt door een toenemend aantal donaties.

Echter nog altijd is de financiële basis om werk te verrichten smal en steunt het werk volledig op de inzet en beschikbare tijd van vrijwilligers. Gelukkig is er op de vele vragen om informatie en advies in veruit de meeste gevallen een antwoord en (het begin van) een oplossing te geven; op één vraag - die regelmatig wordt gesteld - moeten wij helaas het antwoord schuldig blijven: de vraag naar financiële ondersteuning. De stolpbewoner/eigenaar staat bij het behoud, onderhoud, bij verbetering van zijn boerderij voor hoge kosten. Dat is vanzelfsprekend de eigen verantwoordelijkheid, maar óók de verantwoordelijkheid van de hele gemeenschap. Het behoud van de Noordhollandse boerderij is een zaak van algemeen belang. Niet alleen een waardevol cultuurbezit, maar ook een economisch belang. En bovendien voor 'Noord-Holland promotie' een visitekaartje zoals de molen, de tulp, de Westfriese Omringdijk.

Eén van de reacties uit de folder-aktie was heel duidelijk in de weergave van het gevoel dat bij nogal wat boerderijbewoners leeft. Op het ons

teruggezonden antwoordkaartje met de vraag om onze stichting met een jaarlijkse donatie van f 17,50 te ondersteunen, was ingevuld: 'heb f 17,50 en nog veel meer nodig om eigen stolp bewoonbaar te houden!'

Op het folder-aktieplan staan binnenkort op het programma:

- verspreiding naar het publiek via de bibliotheken;
- toezending naar makelaars en bouwbedrijven;
- toezending naar ca. 1200 stolpbewoners in de rest van Noord-Holland.

In dit nummer een toelichting (voor met name de nieuwe donateurs) over ons advieswerk, een artikel over Huyse de Meer te Zuidermeer en een artikel over damhekken en een aankondiging van de nieuwe fietsroute in West-Friesland, door onze Boerderijenstichting uitgegeven samen met de ANWB en de provinciale VVV in het kader van Toer-in Noord-Holland 1994. Ook informatie over isolatie. Mocht u wensen hebben voor opname van artikelen over speciale onderwerpen: laat het ons weten.



Een woud van Eenhoorns. Drie bestuursleden (v.l.n.r. W. Messchaert, J.J. Schilstra en S. Douma) bezig met werkzaamheden aan de folder-aktie.



Venhuizen



Avenhorn

FOTOS: COR VAN SLIEDREGT

HOUTEN HEKKEN

In ons vervolgverhaal over hekken (de eerste aflevering was in nr.8, mei 1992) nu iets over het boeren-weilandhek, de meest sobere telg uit het eeuwenoude hekkengeslacht. De functie van dit hek is gelijk aan het rijke entreehek bij de (heren-) boerderij, maar de status is anders en de vorm veel eenvoudiger. Het houten hek fungeert als toegangshek tot het perceel (wei-)land, als damhek op de slootdam om de verschillende percelen weiland af te kunnen sluiten en - in uitgebreidere vorm - om het vee bijeen te kunnen drijven.

In zijn houten gedaante vertoont het weilandhek een markant lijnenspel en geeft daarmee het slotenrijk polderlandschap een eigen gezicht. Tal van variaties zijn er; variaties in breedte, lengte, constructie en inde-

ling van horizontale en verticale planken. In Noord-Holland zie je vooral een hekconstructie met als basis een rechthoekig vlak met horizontale planken en diagonaallatten in een omgekeerde V-vorm. Ze lijken daarmee moeiteloos aan te sluiten met de piramidevorm van de stolpboerderijen. Op Texel zie je hekken met latten in een W-vorm. In Friesland en West-Friesland vertonen de hekken op de middenstijl vaak een makelaarachtige vorm, zoals de in motief uitgezaagde planken boven op de gevel van de topgevels.

De hekken zijn niet geschilderd, soms in de carbolineum gezet, of geteerd. Dichter bij boerderij en erf worden de houten hekken vaak wat 'deftiger', met meer versieringen.

Helaas worden de houten hekken steeds meer vervangen door ijzeren exemplaren. Die vragen minder onderhoud, gaan dus langer mee; maar zijn door hun iele, uniforme uiterlijk heel saai en vormen geen verrijking van het landschap.

In en nabij het Limmerdie, natuurgebied van 'Noordhollands Landschap', zijn de stalen damhekken vervangen door houten exemplaren.

Fotograaf Cor van Sliedregt uit Enkhuizen is een 'hekkengek'. Hij legde al honderden hekken op foto vast, in binnen- en buitenland en verdiepte zich in de geschiedenis en de streekverschillen. Zijn foto's waren al op een aantal plaatsen in onze provincie te zien. Hij vervaardigde er een alleraardigst boekje bij: 'het houten hekken verhaal', dat hij nog eens - in uitgebreidere vorm - wil laten uitgeven.



GRAFIEK: COR VAN SLIEDREGT

DUINSTOLP GERED

Midden in Callantsoog, aan de rand van het duin, staat een stolp als laatste pand dat daar nog doet herinneren aan het dorp Callantsoog van vroegere tijd. De kleine, maar markante boerderij is als door een wonder gespaard gebleven aan op badgasten gerichte veranderingen van het dorpsbeeld.

De stichting Callinger Erfgoed, vorig jaar opgericht om de stolp te verwerven en daarmee veilig te stellen, heeft recentelijk een succesvolle actie afgesloten. Het kleine formaat van de nog vrijwel geheel gave stolpboerderij heeft te maken met het feit dat de Callantsogers het vroeger niet breed hadden. Ze bedreven een mengvorm van agrarisch werk - hielden vijf à zes koeien -, deden aan visvangst en lieten zich niet onbetuigd in de jutterij. Veel op het strand gevonden materiaal werd in de bouwwerken hergebruikt. In de stolp op het dorpsplein is o.a. een gevonden scheepsmast in de houten constructie verwerkt.

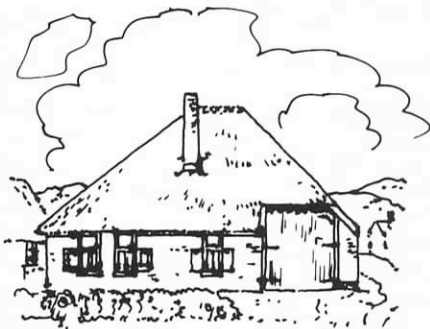

Het besef om de stolp in zijn originele gedaante te behouden is met de actie snel doorgedrongen tot bevolking en bedrijfsleven van Callantsoog. De stichting ontving meer dan 280 stortingingen, waarvan ruim 200 van particulieren.

De historische duinstolp zal o.a. dienst gaan doen als Oudheidkamer, vergaderlokaliteit en expositieruimte vooral ten behoeve van de toerist en recreant. Gedacht wordt aan wisselende tentoonstellingen in de sfeer van landelijke bouwkunst en met onderwerpen over wat Callantsoog in ruime mate te bieden heeft: duin, zee en natuur.

Gedurende de Toer-in manifestatie (mei-september 1994) zal er de tentoonstelling 'De stolp te kijk' te zien zijn.

In Zuidermeer, dichtbij de spoorweg Alkmaar-Hoorn, staat aan de Zuidermeerweg 35 Huyse de Meer. Een monumentale boerderij van ruim 400 jaar oud. De familie Duijn-Appelman, ruim 25 jaar bewoners van deze boerderij, maakte ons attent op plannen voor de aanleg van de Westfrisiaweg, de verbinding tussen Alkmaar-Hoorn, waarvan de noordelijke tracé-variant



FOTO: MART GROENTJES

'HUYSE DE MEER'

De oudste gegevens van 'Huyse de Meer' dateren uit 1570.

Jacob Jansz, wonende te Spanbroek en timmerman van beroep, bouwde voor zijn dochter Griet Jacobs en diens man Adriaan Jorisz de boerderij (merktekens op de vierkantpalen). Adriaan Jorisz, veehouder, had zes zoons waarvan er vier priester werden: Johannes Merius, Cornelis Merius en Jacob Merius (Merius = 'van de Meer'). De oudste van hen, Johannes Merius werd pastoor in Spanbroek en later kwam zijn broer Petrus als kapelaan ook in deze parochie werken (het portret van Johannes Merius is nog altijd in deze kerk aanwezig).

Cornelis en Jacob Merius besloten na hun priesteropleiding te Leuven in de Zuidermeer te blijven en in de boerderij van hun vader een seminarie, een Latijnse school, te stichten (1632). Toendertijd noemde men de boerderij 'Huyse Meeresteyn' (dit duidde op de functie van klein seminarie).

In de tijd van de reformatie deed de boerderij dienst als 'schuilkerk' en was 'n toevluchtsoord voor vele priesterstudenten. De gereformeerden (nu hervormden) gaven de boerderij in die tijd de bijnaam 'Het Papennest' (een paap is een roomse priester). Uit die tijd is er nog een tabernakel bewaard gebleven. Deze is versierd met een Lam Gods, een LHS-wapenschild, vier korintische zuilen, twee heiligen beelden, twee cherubijntjes, twee engelenhoofdjes en drie rozetten. Tot 1831 zijn er kerks-

bij realisering de sloop van de boerderij zouden betekenen. De kapitale stolpboerderij, gelegen op een ruim erf, is al honderden jaren familiebezit en de huidige bewoners willen 'dit graag zo houden'.

Hieronder de historie van de boerderij en de bewoners door de eeuwen heen zoals ons toegezonden door mevrouw Duijn.

diensten in de boerderij gehouden, waarbij het genoemde tabernakel werd gebruikt.

Toen Adriaan Jorisz in het midden van de 17e eeuw (rond 1640) overleed, kwam de boerderij in handen van de familie Schilder. Deze familie heeft er eeuwenlang in gewoond. In 1903 heeft Jan Entius, gehuwd met Alida Schilder (dochter van bovengenoemde familie Schilder) de boerderij gekocht.

Tijdens de tweede wereldoorlog was de boerderij een verzamelplaats van het verzet. Illegaal werden er kranten gedrukt. De drukpers en andere benodigdheden werden ondergronds bewaard. Het waren meestal de vrouwen die als koeriersters zorgden dat de kranten werden rondgebracht. De illegale drukkerij is door de Duitsers nooit ontdekt. Ook verbleven er tijdens de oorlog onderduikers op de boerderij.

Jacobus Duijn, gehuwd met Divera Entius (dochter van Jan Entius) heeft in 1954 de boerderij overgenomen, nadat zijn eigen boerderij in de Wogmeer door brand was verwoest.

Wim Duijn en zijn vrouw Joke Appelman hebben de boerderij in 1987 gekocht. Zij wonen hier nu met hun dochters Maartje, Dieuwertje en Jette.

Genoemde namen van de boerderij:

'Huyse de Meer'	(van Zuidermeer)
'Huyse Meeresteyn'	(functie klein seminarie)
'Het Papennest'	(bijnaam gegeven door de protestanten)
't Huys de Moor'	(verbasterde naam van 'De meer')

ISOLATIE VAN DE STOLP

Veel stolpen zijn gedekt met dakpannen. De panlatten waarop die pannen hangen rusten op sporen, dat zijn dunne rondhouten stammetjes van ca. 12 cm doorsnede. Tussen die sporen (ca. 40 cm hart op hart geplaatst) is riet aangebracht als isolatie. Om dat riet op te sluiten zijn ook latten gespijkerd onder tegen de sparren, evenwijdig aan de panlatten. Zo ontstaat een soort lattenweefsel met rietertussen.

Een dergelijke dakafdekking is uitstekend voor boven een veestal. De vochtige, warme koedamp kan goed verdwijnen tussen het riet. Het riet isoleert de stal voldoende. Voor een zolderkamer is de isolatie echter onvoldoende.

Op verzoek van een onzer stolpvrienden hebben wij onderzocht hoe een betere afdichting en isolatie verkre-

gen kan worden waarbij de aanwezige constructie met rietisolatie in tact blijft.

Na informatie bij o.a. Rockwool en het Bouwcentrum zijn wij gezamenlijk tot de volgende oplossing gekomen. Tegen de binnentengels aan de onderkant van de rietisolatie worden moderne, rechthoekige sporen getimmerd (afmeting 40 x 71 mm h.o.h. 60 cm) daartussen 75 mm dik mineraalwol, vervolgens een dampremmende folie. Daartegen een binnenbeschieping die op z'n eenvoudigst van gipsplaten kan zijn maar ook bijvoorbeeld van vuren schroten of plaatmateriaal. Als de constructie op deze wijze wordt uitgevoerd, hoeft niet gevreesd te worden voor condensvorming tussen het riet en de nieuwe isolatie. Wel moet het riet waar nodig goed bijgestopt worden en moet U de pannen goed in de gaten blijven houden na storm, omdat lekkage zich minder direct meldt.

C. de J.

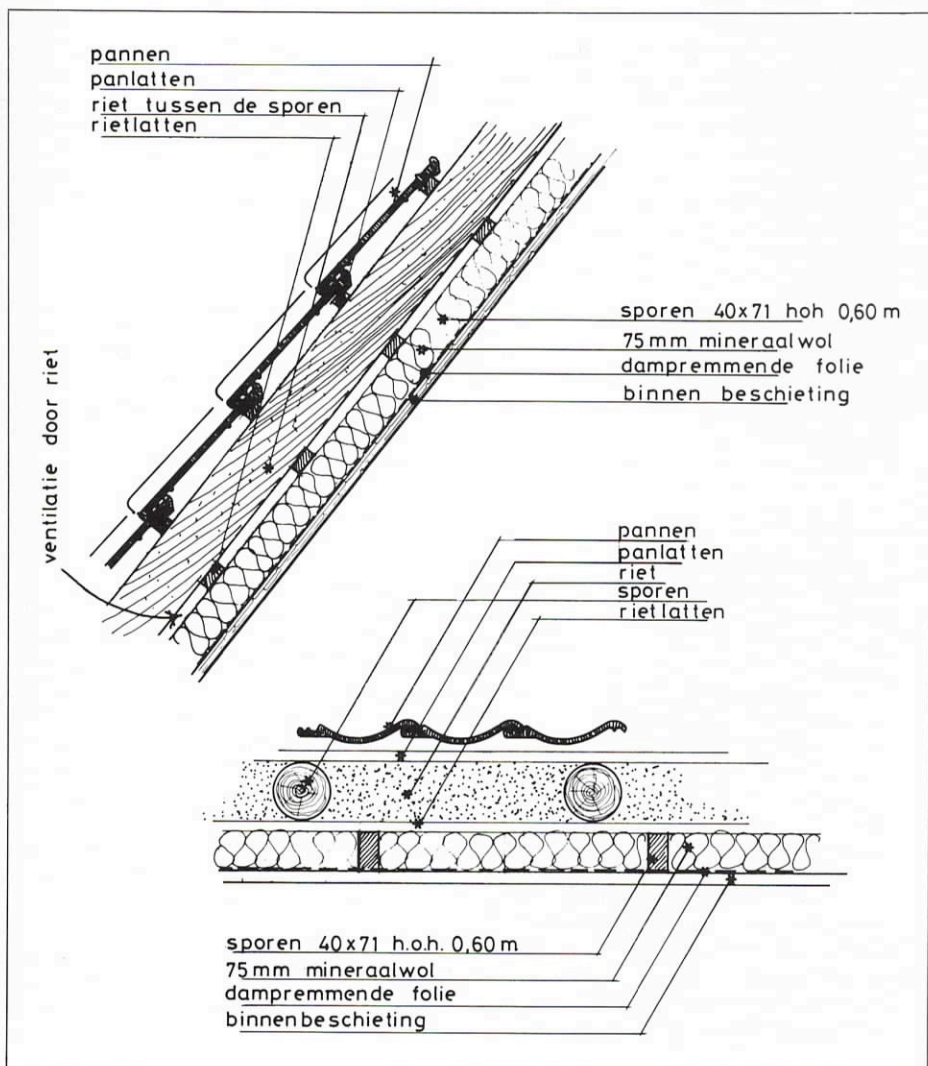

VAN HET STOLPFRONT

- De gemeente Noorder-Koggenland voorkomt de sloop van de stolp Oosterstraat 33 in **Benningbroek** met een financiële bijdrage uit het fonds 'woningverbetering'. Ook stolpen in Oostwoud (Dorpsstraat 48) en Twisk (Hornderweg 14) worden met een soortgelijke bijdrage opgeknapt.
- De provincie werkt niet mee aan sloopplannen voor de stolp Dorpsstraat 75 in **Assendelft** die op de provinciale monumentenlijst staat.
- Herbouw van de gesloopte stolp aan de Westeweg in **Heerhugowaard** stuit op problemen van planologische en financiële aard. Herbouw in Eenigenburg kon daarom geen doorgang vinden en plannen voor een nieuw leven voor deze boerderij in Heerhugowaard en Langedijk haalden het ook niet. De gemeente Heerhugowaard heeft inmiddels een projectontwikkelaar ingeschakeld om verdere mogelijkheden te onderzoeken.
- Na 125 jaar ging aan de Rustenburgerweg in **Heerhugowaard** een kleine stolp plat om plaats te maken voor een 'stolpachtig' woonhuis. De stolp voerde de spreuk 'wat men hoort ziet men niet, wat men ziet, hoort men niet'.
- De gemeente **Venhuizen** ontving van het Rijk een hogere uitkering uit het gemeentefonds en wil het geld gebruiken voor o.a. beeldbepalende panden. Dit ook vanwege het bijna helemaal wegvallen van de bijdrage stads- en dorpsvernieuwing (van f 280.000 naar f 11.000,-).
- In **Andijk** zijn twee steenuilen uitgezet in een stolp die alleen dient voor opslag van hooi en stalling van vee.
- De verlengde stolp Noordervaart 48 te **Stompvoren** is, ondanks intensieve pogingen tot behoud, o.a. door onze stichting, helaas door sloop bedreigd vanwege de onmogelijkheid de boerderij in te passen in de bedrijfsvoering van de nieuwe eigenaar.
- Mede door toedoen van onze stichting is de karakteristieke langhuisstolp Westergeest 61 te **Uitgeest** behouden gebleven.
- De gemeente **Beverwijk** overweegt een opknappbeurt van de binnenstad rond de Alkmaarseweg waardoor sloop van de boerderij op nr. 1 naderbij komt. Onze stichting wees de gemeente op het belang de stolp als een der laatste overblijfselen van de agrarische cultuur van Beverwijk te sparen.

STOLPEN TE KIJK

Zojuist is de nieuwe (tweede) fietsroute *De stolp te kijk* verschenen. Samen-gesteld door de Boerderijenstichting Noord-Holland in samenwerking met de ANWB en de Toer-in, als één der cultuurhistorische onderdelen van deze provinciebrede zomermanifestatie. Net als deel 1, verschenen in 1993, heeft deze beschreven fietsroute Hoorn als begin- en eindpunt. Nu gaat de route niet oostelijk maar noordelijk van Westfrieslands 'hoofdstad'. Met een traject van 32 kilometer vertoont zich tijdens de fietsrit de landelijke bouwkunst van Wognum, Nibbixwoud, Midwoud, Twisk, Benningbroek en Zwaag. Vanaf Station NS in Hoorn (waar ook fietsen zijn te huren) gaat de route via het Keern en de Bobeldijkerweg over de parallelweg van de A7 naar Wognum. Aan de Oude Gouw zijn enkele interessante boerderijen te zien die in het routeblad beschreven worden. Zoals de Westfriesse stolp op nr. 24 die minutieus werd herbouwd na een zware storm begin jaren 70. Naast de Hervormde Kerk staat de boerderij *De Swaen* te pronken. Rigoreus gerestaureerd waarbij het sobere karakter van deze uit 1626 stammende stolp wel wat geweld is aangedaan.

De vasthoudendheid van de eigenaar en de overigens fraaie, nieuwe gedaante waren aanleiding voor de stolp-award van onze stichting in 1992. Deze onderscheiding kwam ook terecht bij de eigenaar-bewoner van de stolp *Welgelegen*, er schuin tegenover.

Een in 1879 gebouwde royaal opgezette en markant gelegen stolp met halsgevel, erker en bijzondere jugendstil-beschilderingen in het interieur. De route volgt de Oosteinderweg naar Nibbixwoud waar enkele landelijke woonhuizen met fraai houtsnijwerk zijn te zien. Midwoud is de volgende pleisterplaats in de fietsroute en hier worden o.a. de *Jacob Hoeve* en de groep landelijke herenhuizen uit de late 19e eeuw beschreven.

Hoogtepunt van de route is Twisk. In zijn geheel beschermd, maar zeker geen museumdorp. De twee kilometer lange Dorpsweg toont een levendig, afwisselend beeld met zo'n 80 monumentale en beeldbepalende panden. De meeste boerderijen zijn agrarisch in gebruik. Je ziet hier 300 jaar boerderij-historie met een grote variatie in types, bouwstijlen en materiaalgebruik. De meest opvallende (stolp-)boerderijen zijn uitgebreid beschreven in de tekst van de fietsroute.

Zoals *Carpe Diem* als voorbeeld van de aanpassing van boerderijen in de late 19e eeuw toen veel nieuwe boerderijen werden gebouwd en de bestaande uitwendig werden voorzien van bouwkundige elementen die toen in de mode waren: stenen topgevels met veel houtsnijwerk aan dakranden en windveren, 'getoogde' vensters, vaak een voordeur midden in de gevel en gebruik van gietijzeren ornamenten. Twisk bezit prachtige stolpen van het Westfriesse type met vooreind en houten zijgevels. Enkele ervan met stenen (tuit- of hals-) topgevels.

Zeer fraai zijn de nummers K80, K79, K111 en K69 (de oudste; uit de vroege 17e eeuw). De familie Wit die in 1993 op deze boerderij kwam wonen, realiseert zich de bijzondere status van deze stolp maar constateerde dat de boerderij, een rijksmonument, dringend aan restauratie toe is. De voorgevel (met het jaartal 1715, duidend op een toenmalige restauratie) helt zo'n 20 centimeter naar voren en komt los van het gebint. Ook het fundament van de (ronde) schoorsteen heeft z'n beste tijd gehad. Twisk bezit ook rijkversierde woonhuizen, renteniershuizen waar men de 'rijkdom' van de tijd rond 1880 van af wilde stralen.

K 69, Twisk



FOTO: WIJNDEL JONGENS

St. Cunera Hoeve, Benningbroek

Benningbroek, op de terugweg, toont drie mooie stolpboerderijen naast elkaar, in de Dr. de Vriesstraat nummer 6 uit 1773 van het Westfriesse type; nummer 10 ('St. Cunera Hoeve'), een stolp die begin deze eeuw een nieuw jasje kreeg en nummer 12 een Westfriesse stolp van het 'herenboerderij' type. Is er nog hoop voor de boerderij 'l' *Esperance* (nummer 55)? Deze ooit stoere stolp uit 1840 staat lelijk te verkommen. De route voert via Wognum terug naar Zwaag. Daar vinden we de *Garegoetsbogert* en de *Geertje Hoeve*, fraai gerestaureerd, met aardige details.

De fietsroute is voorzien van foto's, plattegronden van de boerderijtypes die je hier in het gebied aantreft en een verklarende lijst van bouwkundige termen. Te koop bij de VVV- en ANWB-kantoren in West-Friesland en bij ons secretariaat.

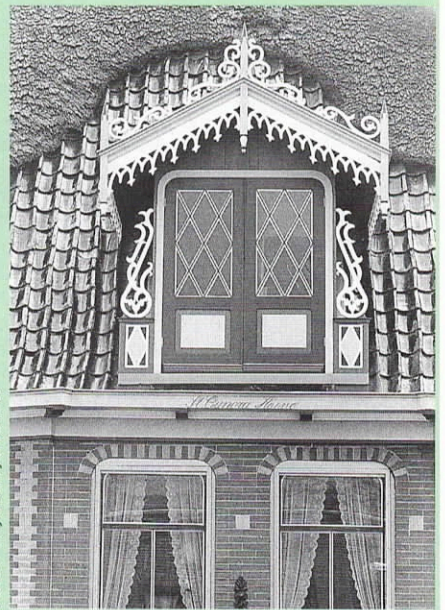
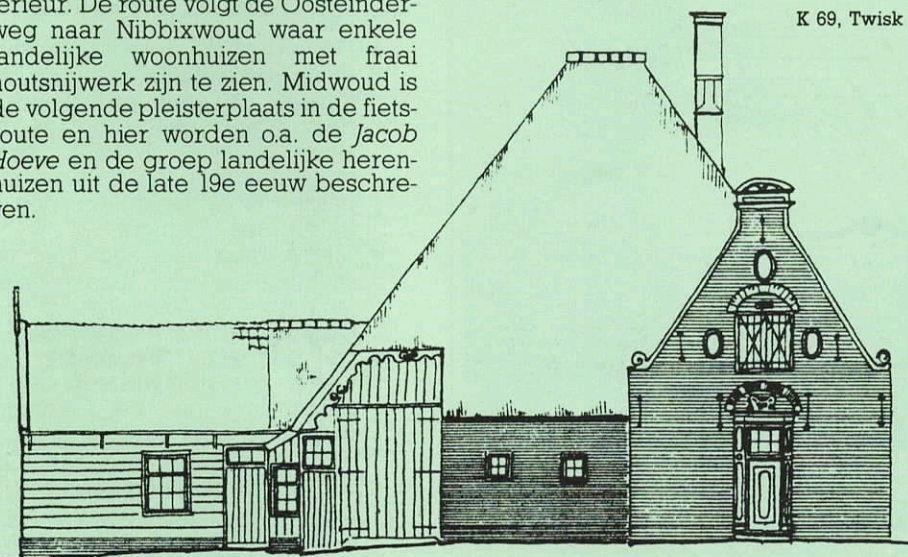
Als u f3,50 overmaakt op ons giro-nummer 338181 (t.g.v. penningmeester Stichting Vrienden van de Noordhollandse Stolp, Oosterblokker -deze beschrijving hanteren-) dan krijgt u de fietsroute franko thuisgestuurd. Er zijn ook nog exemplaren van de fietsroute *De stolp te kijk* nr.1 (Hoorn - Schellinkhout - Hoogkarspel - Westwoud - Blokker). Als u de twee routes wilt bestellen, maakt u dan f7,- over op ons giro-nummer.

Veel fietsplezier!

In de fietsroute langs Twisk bestaat de mogelijkheid de zomerstal van de familie Metselaar te bezoeken (Westeinde 9, Opperdoes, 50 meter van de driesprong Zuiderweg - Westeinde - Dorpsweg van Twisk) (vooraf even bellen: 02274-1207).

EERSTE HULP VOOR UW STOLP

U bent onzeker over de aankoop van een stolp.

Over de staat van onderhoud of over de consequenties van verbouwing.

Of over het opnieuw met riet bedekken ervan.

Over het restaureren of nieuw plaatsen van een ronde schoorsteen.

U heeft vragen als: welke ramen horen in de al veranderde voorgevel?

Welke kleuren gebruik ik voor het houtwerk?

Wat voor soort dakkapel zou ik kunnen plaatsen?

Hoe breng ik isolatie aan?

Vragen die voor u soms lastig te beantwoorden zijn. Wij rekenen het echter tot onze taak deze vragen zo goed mogelijk te beantwoorden. En u kunt dan ook van het inzicht en de ervaring van onze adviseurs gebruik maken om een stapje verder te komen. In veel gevallen is uw vraag al telefonisch of schriftelijk te beantwoorden en in andere gevallen is een verwijzing naar een architect of ter zake doende instelling een oplossing. Maar u kunt ons ook uitnodigen voor een bezoek ter plaatse. Onze adviseurs bespreken dan uw probleem en geven u een eerste advies hoe te handelen bij bijvoorbeeld verbouw, aanpassing of indeling. Wijzen op de technische consequenties en zullen degenen met al te rigoureuze plannen om de boerderij zijn oorspronkelijke gedaante te ontnemen dat beleefd doch dringend te ontraden. Het eigen karakter en de esthetische waarde van de boerderij dienen in onze doelstelling blijvend gehandhaafd, al kunnen ze in de meeste gevallen hand in hand gaan met de gewenste aanpassing of modernisering.



In 1993 brachten wij 26 adviezen 'ter plaatse' uit, een aantal dat gezien het groeiend aantal donateurs steeds toeneemt. In sommige gevallen hebben de indieners al een vergevorderd plan van aanpak. Waarvan de definitieve vorm in gezamenlijk overleg, zij het in grote lijnen, besproken kan worden. Sommigen zijn met de plannen al zo ver dat het advies een andere richting voorstaat. Zo werden wij al enkele malen geconfronteerd met rigoureuze plannen waarvan het bij voorbaat vaststaat dat zowel de oorspronkelijk geweld wordt aangedaan maar ook de boerderijbewoner later spijt zal krijgen van de doorgevoerde veranderingen.

Er zijn ons plannen van (toekomstige) bewoners getoond waarbij van de oorspronkelijke indeling niets overbleef: de nieuw gedachte woonstreek strekte zich vrij over de gehele oppervlakte van de stolp uit. Grote vertrekken die half in het vierkant, half in de dars doorstaken, geen rekening hielden met overspanningen en ondersteuning en een vrijmoedige aanpak van kozijnen en kapellen vertoonden.

Een dergelijke aanpak wordt nodeeloos duur, vernielt de structuur van de stolp en levert een lelijk en bovendien onbruikbaar geheel op.

Het is ondoenlijk om met één advies alles recht te breien wat dan zo fout is opgezet.

De les die uit deze gevallen geleerd kan worden:

- probeer het bestaande woonhuis in de stolp wel te gebruiken;
- beperk de uitbreiding tot een nieuwe keuken en sanitaire voorzieningen;
- maak er één of twee slaapkamers bij en breng die onder vlak bij het oorspronkelijk woonhuisgedeelte;
- probeer de grote gemetselde schoorsteen op zijn plaats te houden;
- laat het 'vierkant' - de ruimte tussen de vier palen van de vierkantsconstructie - intact als een soort overdekt binnenplein ('s zomers leuk te gebruiken als ruimte om te biljarten, pingpongen of knutselen). Verwarmen in de winter is haast ondoenlijk en zeer kostbaar.

Naast deze algemene stelregels zijn er uiteraard varianten van toepassing naar aanleiding van het type boerderij en de bestaande toestand.

Onze adviezen worden zo zorgvuldig mogelijk verstrekt maar blijven beperkt tot algemene aanwijzingen. Het ontwikkelen van een geheel verbouwingsplan is veel werk en ons eerste advies zal niet veel langer dan een uur kunnen duren. Het uitwerken zal kunnen gebeuren door een architect. Onze adviezen richten zich niet op de financiële aspecten.

SYMPOSIUM

De voorbereidingen voor een symposium over de stolpboerderij (i.s.m. Press Relations) zijn in volle gang. Als datum is gekozen donderdag 22 september a.s. en als lokatie het nieuwe gemeentehuis te Beemster. Vrienden-donateurs zijn vanzelfsprekend welkom. Ook is er een publiekswerkend met activiteiten in en rond boerderijen in de Beemster. Wij houden u op de hoogte.

DE STOLP TE KIJK

De reizende tentoonstelling 'De stolp te kijk' is te zien in

Callantssoog, Duinstolp Dorpsplein, van 18 juni t/m 25 september 1994.

Overigens: van het **boek** 'De stolp te kijk' zijn nog exemplaren te koop. Een must voor iedere vriend(in) van de stolp. Pracht-uitgave van 120 pagina's met vele afbeeldingen o.a. in kleur. J.J. Schilstra, L. Brandts Buys en Cornelis de Jong schreven ieder interessante hoofdstukken; de historie, de typen, constructies en de restauraties en verbouwingen van stolpen vormen de onderwerpen. Bij ons secretariaat verkrijgbaar. Als u f 29,50 overmaakt op ons gironummer van de postbank (zie pag. 1 voor omschrijving) dan krijgt u het boek franko thuisgestuurd.

Het bestuur van de Boerderijenstichting Noord-Holland 'Vrienden van de stolp' wordt gevormd door:

J.J. Schilstra (voorzitter),
Komlaan 29, 1861 EE Bergen.

dr. ir. R. van de Waal,
Offenbachlaan 29, 2102 ZL Heemstede.

J. van Diepen (penningmeester),
Zuiderdracht 14, 1696 AL Oosterblokker.

S. Douma,
Oosterweidestraat 21-23, 1636 XD Schermerhorn.

C. de Jong,
Middenweg 189, 1462 HM Middenbeemster.

W. Messchaert (perscontacten; vierkantdeling),
Jisperweg 26, 1464 NE Westbeemster.

W. Schermerhorn,
Middenweg 9, 1843 KC Grootchermer.

F. Truijen,
Dijkeinde 1, 1153 PH Zuiderwoude.

M. Groentjes,
Schapenlaan 20, 1862 PW Bergen
(02208-94551) (secretariaatsadres).

De adviseringscommissie:

C. de Jong, F. Truijen, S. Douma en P.J. Prett (secretaris).

Advisering

Verzoeken om advies gaarne telefonisch op te geven aan de secretaris van de adviseringscommissie: op werkdagen na 19.00 uur: 072-624705. Het is mogelijk een advies ter plaatse, bij de boerderij uit te brengen. Ook is het mogelijk bij verzoeken om advies m.b.t. constructief-technische onderwerpen een 'bezoek aan huis' af te leggen. Voor dit eerste advies wordt een bijdrage van f 50,- in rekening gebracht.

Nieuwsbrief nr. 12, juni 1994